

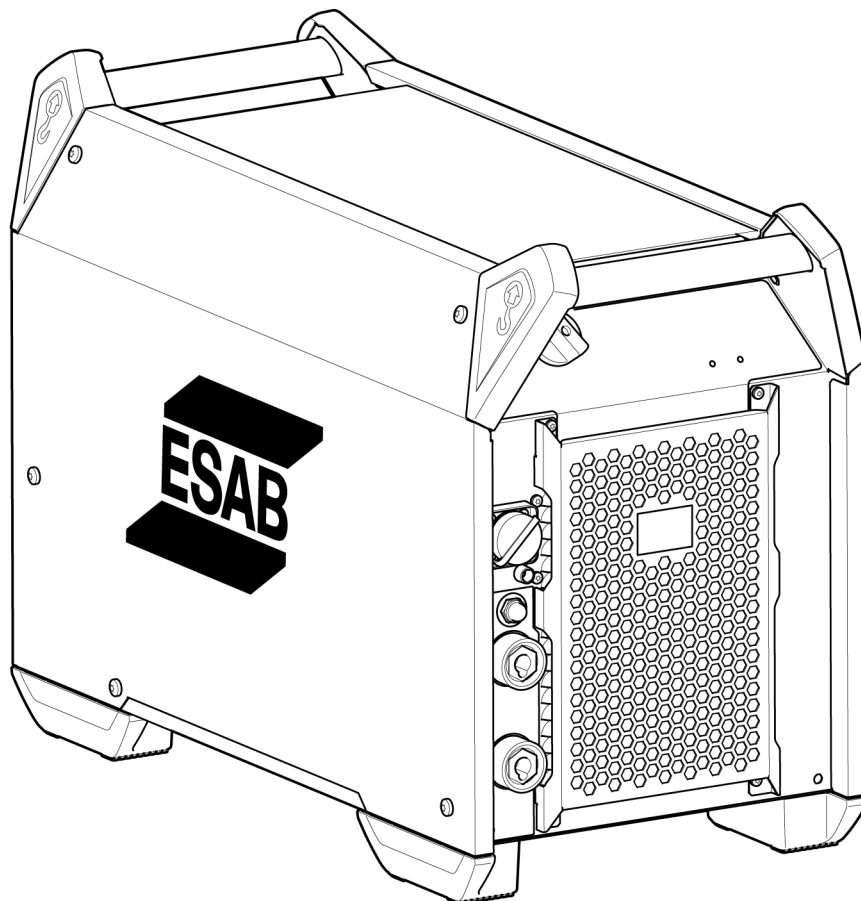

Aristo® 500ix



Kasutusjuhend



UK DECLARATION OF CONFORMITY

According to:

- Electric Equipment (Safety) Regulations 2016;
- Electromagnetic Compatibility Regulations 2016;
- The Restriction of the Use of Certain Hazardous Substances in Electrical and Electronic Equipment Regulations 2012 (as amended)
- The Ecodesign for Energy-Related Products and Energy Information Regulations 2021

Type of equipment

Arc welding power source

Type designation

500ix from serial number 941 xxx xxxx (2019 w41)

Brand name or trademark

ESAB

Manufacturer or his authorised representative established within United Kingdom

ESAB Group (UK) Ltd,
322 High Holborn, London, WC1V 7PB, United Kingdom
www.esab.co.uk

The following British Standards and Instruments in force within the United Kingdom has been used in the design:

- EN IEC 60974-1:2018/A1:2019	Arc welding equipment - Part 1: Welding power sources
- EN 60974-10:2014	Arc welding equipment - Part 10: Electromagnetic compatibility (EMC)
- UK S.I. 2021/745	Requirements for welding equipment pursuant to the Ecodesign for Energy-Related Products and Energy Information Regulations 2021

Additional Information:

Restrictive use, Class A equipment, intended for use in locations other than residential.

By signing this document, the undersigned declares as manufacturer, or the manufacturer's authorised representative established within the UK, that the equipment in question complies with the safety and environmental requirements stated above.

500ix is part of the ESAB Aristo product family.

Signatures

Gary Kisby

Sales & Marketing Director,
ESAB Group UK & Ireland
London, 2022-06-10

**UK
CA**

1	OHUTUS	5
1.1	Sümbolite tähendus	5
1.2	Ohutusabinõud	5
2	SISSEJUHATUS	8
2.1	Varustus	8
3	TEHNILISED ANDMED	9
4	PAIGALDAMINE	11
4.1	Asukoht	11
4.2	Töstmisjuhised	12
4.3	Võrgutoide	13
5	KASUTAMINE	16
5.1	Ühendused ja juhtimisseadmed	16
5.2	Sümbolid	17
5.3	Keevitus- ja tagasivoolukaabli ühendus	17
5.4	Vooluallika sisse-/väljalülitamine	17
5.5	Ventilaatori juhtimine	18
5.6	Termokaitse	18
5.7	VRD (pinge vähendamise seade)	18
5.8	Kaugjuhtimisseade	18
5.9	Keevituskaare pinge tagasiside	18
6	HOOLDAMINE	19
6.1	Korraline hooldus	19
6.2	Vooluallikas	20
7	VEAOTSING	21
8	VARUOSADE TELLIMINE	22
	TELLIMISNUMBRID	23
	PLOKKSKEEM	24
	ACCESSORIES	25

1 OHUTUS

1.1 Sümbolite tähendus

Selles juhendis: tähendab Tähelepanu! Olge valvel!



OHT

Tähendab otsest ohtu, mis juhul, kui seda ei väldita, põhjustab otsese raske kehavigastuse või surma.



HOIATUS!

Tähendab potentsiaalset ohtu, mis võib põhjustada kehavigastuse või surma.



ETTEVAATUST!

Tähendab ohtu, mis võib põhjustada kerge kehavigastuse.



HOIATUS!

Enne kasutamist lugege läbi ja tehke omale selgeks kasutusjuhendi juhised ning järgige kõiki märgiseid, töötajate ohutuspraktikaid ja ohutuse teabelehti (SDS).



1.2 Ohutusabinõud

ESAB keevitusseadmete kasutajad on kohustatud tagama, et igaüks, kes töötab seadmetega või nende läheduses, järgiks kõiki asjakohaseid ohutusabinõusid. Ohutusabinõud peavad vastama antud seadme tüübile kehtestatud nõuetele. Lisaks tavapärastele töökohale kehtestatud eeskirjadele tuleb järgida allpool esitatud soovitusi.

Kõiki töid peavad teostama hea väljaõppe saanud ja seadmete tööga hästi kursis olevad töötajad. Seadmete ebaõige kasutamine võib põhjustada ohtlikke olukordi, mille tagajärjel võib viga saada kasutaja või seade.

1. Kõik, kes kasutavad seadmeid, peavad olema kursis:
 - selle töö;
 - hädaseiskamislülite asukoha;
 - selle talitluse;
 - asjakohaste ohutusabinõude;
 - keevitamise ja löikamise või seadme muu kohase kasutamisega
2. Kasutaja peab tagama, et:
 - seadme käivitamisel ei oleks selle tööala piires ühtki kõrvalist isikut
 - kaare käivitamisel või seadmega töö alustamisel poleks keegi kaitsevahendita
3. Töökoht peab:
 - vastama otstarbele;
 - olema tuuletõmbeta.

4. Isikukaitsevahendid:

- Soovitame teil alati kanda isikukaitsevahendeid, nagu kaitseprillid, leegikindlad riided, kaitsekindad
- Ärge kandke kergesti haakuvaid esemeid, nagu sallid, käeketid, sõrmused jms, mis võivad kinni kiiluda või põletushaavu tekitada

5. Üldised ohutusabinõud

- Veenduge, et tagasivoolukaabel on turvaliselt ühendatud
- Kõrgpingeseadmetega seotud töid **võib teostada ainult väljaõppinud elektrik**
- Sobivad tulekustutusvahendid peavad olema tähistatud selgelt ja paigutatud käepäraselt.
- Seadmeid ei **tohi** määrada ega hooldada nende töötamise ajal



HOIATUS!

Kaarkeevitus ja -lõikamine võivad vigastada teid ennast ja teisi. Kasutage keevitamisel ja lõikamisel ettevaatusabinõusid.



ELEKTRILÖÖK – võib tappa!

- Ärge puutuge pingestatud elektrilisi osi või elektroode ei paljakäsi, märgade kinnaste ega rõivastega.
- Isoleerige ennast töödeldavast detailist ja maast.
- Veenduge, et teie tööasend on ohutu.



ELEKTRI- JA MAGNETVÄLJAD – võivad olla tervisele ohtlikud

- Südamestimulaatoreid kasutavad keevitajad peaks enne keevitamist pidama nõu oma arstiga. Elektromagnetväljad võivad häirida mõnede südamestimulaatorite tööd.
- Kokkupuutel elektromagnetväljadega võib olla muid mõjusid tervisele, mida ei teata.
- Keevitajad peaks elektromagnetväljadega kokkupuute vähendamiseks toimima järgmiselt.
 - Juhtige elektroodi- ja töökaablid kehast mööda samalt küljelt. Võimalusel kinnitage need lindiga. Ärge paigutage ennast põleti ja töökaablite vahele. Ärge keerake põleti- või töökaablit ümber oma keha. Hoidke keevitusseadme toiteallikas ja kaablid kehast võimalikult kaugel.
 - Ühendage töökaabel töödeldava detailiga võimalikult keevituskoha lähedalt.



AEROSOLID JA GAASID – võivad olla tervisele ohtlikud

- Hoidke pead aerosoolidest kaugel
- Kasutage ventilatsiooni, väljatõmmet kaare kohal või mõlemat, selleks et juhtida aerosoolid ja gaasid sissehingamistsoonist ja lähiümbrusest kõrvale



KEEVITUSKIRED – võivad vigastada silmi ja tekitada põletushaavu

- Kaitske oma silmi ja keha. Kasutage õiget keevitusmaski ja filterklaasi ning kandke kaitserõivaid
- Kaitske juuresviibijad sobivate varjete või kardinatega



MÜRA – liigne müra võib kahjustada kuulmist

Kaitske oma kõrvu. Kasutage kõrvaklappe või muid kaitsevahendeid.

LIIKUVAD OSAD – võivad põhjustada kehavigastusi

- Veenduge, et kõik ukсед, paneelid ja katted on suletud ning kindlalt oma kohal. Katteid tohivad eemaldada ainult asjakohase väljaõppega isikud hoolduse ja tõrkeotsingu eesmärgil. Pange paneelid ja katted oma kohale tagasi ning sulgege ukсед pärast hoolduse lõppemist ja enne mootori käivitamist.



- Seisake mootor enne seadme paigaldamist või ühendamist.
- Hoidke käed, juuksed, avarad rõivad ja tööriistad liikuvatest osadest eemal.

TULEOHT

- Sädemed (keevituspritsmed) võivad põhjustada tulekahju. Seepärast veenduge, et läheduses ei oleks kergestisüttivaid materjale.
- Ärge kasutage suletud mahuteid.

KUUM PIND – osad võivad põletada

- Ärge puudutage osi paljaste kätega.
- Enne seadmega töötamist oodake, kuni see on jahtunud.
- Kuumade osade käsistsemisel kasutage põletuste vältimiseks sobivaid tööriistu ja/või isoleeritud keevituskindaid.

TALITLUSHÄIRE – talitlushäirete korral kutsuge spetsialist appi.

KAITSKE ENNAST JA TEISI!

**ETTEVAATUST!**

See toode on ettenähtud ainult kaarkeevituseks.

**HOIATUS!**

Ärge kasutage keevitusvooluallikat külmunud torude sulatamiseks.

**ETTEVAATUST!**

Klass A seadmed ei ole mõeldud kasutamiseks elurajoonides, kus elektrivoolu saadakse avalikust madalpingevõrgust. Neis kohtades võib esineda raskusi klass A seadmete elektromagnetilise ühilduvuse tagamisel juhtivuslike või kiirguslike häiringute tõttu.

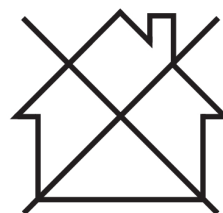
**TÄHELEPANU!****Kõrvaldage elektroonikaseadmed ringlussevõturajatises!**

Järgides Euroopa direktiivi 2012/19/EÜ elektri- ja elektroonikaseadmete jäätmete kohta ja selle rakendamist siseriikliku õiguse kohaselt, tuleb kasutuskõlbmatuks muutunud elektri- ja/või elektroonikaseadmed kõrvaldada ringlussevõturajatises.

Seadmete eest vastutava isikuna on Teie kohustuseks hankida teavet volitatud kogumisjaamade kohta.

Lisateabe saamiseks pöörduge lähima ESAB'i toodete edasimüüja poole.



ESAB pakub laias valikus keevitamisel vajalikke tarvikuid ja kaitsevahendeid. Tellimisinfo saamiseks pöörduge ESAB-i toodete kohaliku edasimüüja poole või külastage meie veebilehte.

2 SISSEJUHATUS

Vooluallikas **Aristo® 500ix**, mis on kombineeritud juhtpaneeliga U6, U8₂ või MA25 Pulse, pakub MIG, impulsiga MIG, TIG ja õhkkaarlõikamist toetavat täielikku multitoimingute paketti olenevalt sellega koos kasutatavast sööturist.

Vooluallikas on mõeldud kasutamiseks traadietteandemehhanismiga **RobustFeed U6**, **RobustFeed U82**, **RobustFeed Pulse**, Feed 3004/4804 või YardFeed 2000 ja jahutusseadmega COOL 2. Lisateavet etteandeseadmete ja jahutusseadme kohta leiate konkreetse toote kasutusjuhendist.

Selle ESAB-i toote tarvikud leiate käesoleva kasutusjuhendi peatükist „TARVIKUD”.

2.1 Varustus

Agregaat on varustatud:

- Maandusklambriga 5 m tagasivoolukaabel
- 5 m toitekaabel
- Kasutusjuhend
- Ohutusjuhend
- Lühijuhend

3 TEHNILISED ANDMED

Aristo® 500ix			
Võrgupinge	380–460 V, ±10%, 3~ 50/60 Hz		
Vooluvõrk S_{scmin}	7.2 MVA		
Primaarvool I_{max}	380 V	400 V	460 V
MIG/MAG	38 A	35 A	30 A
MMA	40 A	35 A	31 A
TIG	30 A	27 A	24 A
Tühikäik	24 W	25 W	27 W
Seadistusvahemik (DC, alalisvool)			
MIG/MAG	16 A / 14,8 V – 500 A / 39 V		
MMA	16 A / 20,6 V – 500 A / 40 V		
TIG	5 A / 10,2 V – 500 A / 30 V		
MIG/MAG-keevitusel lubatud koormus			
60% koormustsükkel	500 A / 39,0 V		
100% koormustsükkel	400 A / 34,0 V		
Lubatud koormus MMA-keevitusel			
60% koormustsükkel	500 A / 40,0 V		
100% koormustsükkel	400 A / 36,0 V		
Lubatud koormus TIG-keevitusel			
60% koormustsükkel	500 A / 30,0 V		
100% koormustsükkel	400 A / 26,0 V		
Võimsustegur maksimaalvoolu korral	0,91		
Efekttiivsus maksimaalvoolu korral	88 %		
Tühijooksupinge	58 V		
Töötemperatuur	–20 kuni 40 °C (-4 kuni 104 °F)		
Transportimistemperatuur	–20 kuni 55 °C (-4 kuni 131 °F)		
Püsiv helirõhk tühikäigul	< 70 dB (A)		
Mõõtmed p × l × k	712 × 325 × 470 mm (28,0 × 12,8 × 18,5 tolli)		
Mass	58,5 kg (128,9 lb.)		
Isolatsiooniklass	H		
Korpuse kaitseklass	IP23		
Rakendusklass	S		

Vooluvõrk S_{sc min}

Võrgu minimaalne lühisvõimsus kooskõlas IEC 61000-3-12-ga.

Koormatavus

Koormatavus tähistab aega protsendina kümneminutilise perioodist, mille jooksul saate teatud koormusega keevitada või lõigata ilma ülekoormamise ohuta. Koormatavus kehtib 40 °C / 104 °F juures.

Korpuse kaitseklass

IP kood tähistab kesta klassi, st kaitseastet tahkiste või vee sissetungi vastu.

Tähistusega **IP23** seadmed on mõeldud kasutamiseks nii sees kui väljas.

Rakendusklass

Sümbol **S** näitab, et toiteallikas on mõeldud kasutamiseks suurema elektrihuga aladel.

H-klassi isolatsioonid taluvad kuni 180°C temperatuuri. See on valmistatud anorgaanilisest materjalist, mis on liimitud silikoonvaigu või sama tugevate liimidega.

4 PAIGALDAMINE

Paigaldust peab tegema kvalifitseeritud isik.

Koos seadmega Aristo® 500ix kasutataval varustusel peavad olema vähemalt järgmised programmiversioonid, et vooluallikas töötaks õigesti:

- RobustaFeed U8₂ puhul: 3.02G või hilisem
- RobustaFeed U6 puhul: 2.16P või hilisem
- MA25 Pulse'i puhul: 1.88H või hilisem

4.1 Asukoht

Asetage keevitusvooluallikas nii, et selle jahutusõhu sisse- ja väljalaskeavad ei oleks takistatud.

4.2 Tõstmisjuhised

Max 80.3 kg/177 lbs

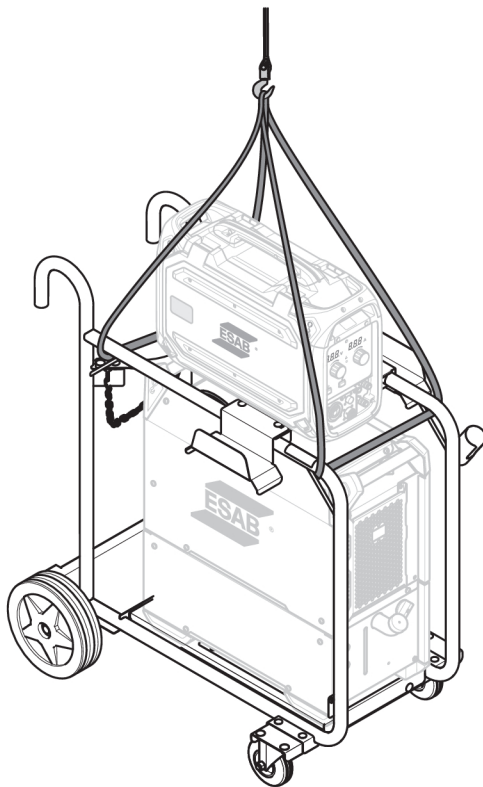
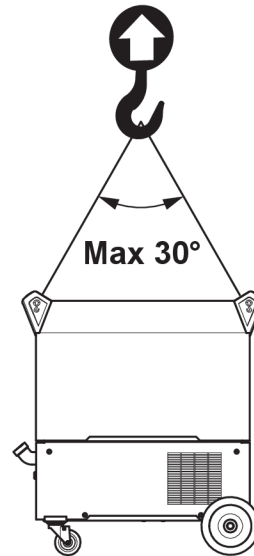
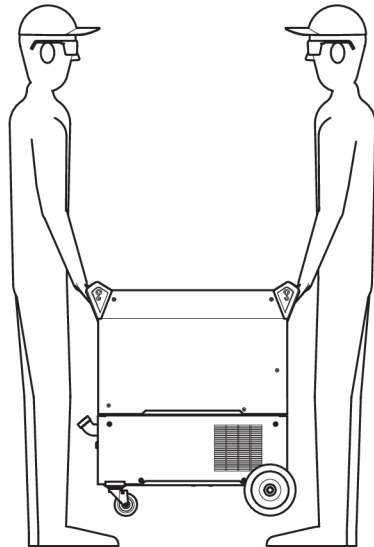

**HOIATUS!**

Kinnitage seadmed - eriti juhul kui pind on ebatasane või kaldus.

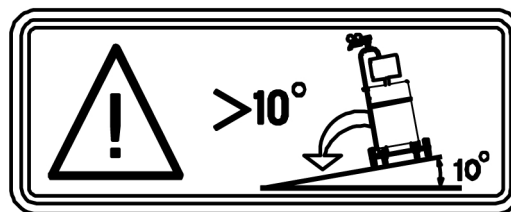

4.3 Võrgutoide

**TÄHELEPANU!****Nõuded toiteallikale**

See seade vastab standardile IEC 61000-3-12 tingimusel, et lühisvõimsus on suurem või võrdne S_{scmin} -ga kasutaja toite ja avaliku vooluvõrgu ühenduskohas. Seadme paigaldaja või kasutaja kohustus on tagada (vajadusel elektrivõrgu operaatoriga nõu pidades), et seade on ühendatud ainult sellise toitega, mille lühisvõimsus on suurem või võrdne S_{scmin} -ga. Vt tehnilisi andmeid jaotisest „TEHNILISED ANDMED”.

Veenduge, et keevitusvooluallikas oleks ühendatud õige vooluvõrgupingega ja kaitstud õige suurusega kaitsmega. Kaitsev maandusühendus peab vastama eeskirjadele.

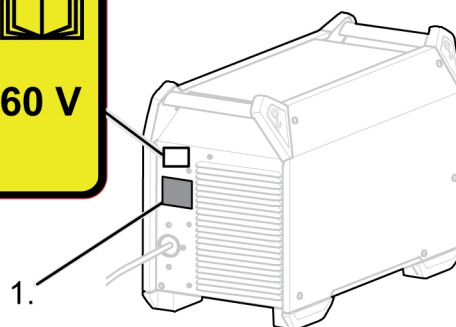
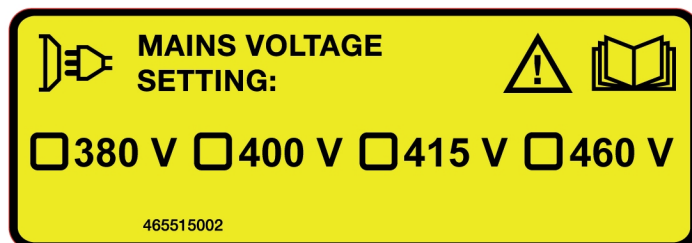

1. Andmesilt koos toiteühenduse andmetega

Soovitavad kaitsmete suurused ja kaablite vähimad ristlõiked Aristo® 500ix

Aristo® 500ix			
Võrgupinge	380 V 3~ 50/60 Hz	400 V 3~ 50/60 Hz	460 V 3~ 50/60 Hz
Toitekaabli ristlõige	4 × 6 mm ²	4 × 6 mm ²	4 × 6 mm ²
Maksimaalne nimivool I_{max}	40 A	35 A	31 A
I_{1eff}			
MIG/MAG	30 A	27 A	24 A
MMA	31 A	25 A	24 A
TIG	24 A	21 A	19 A

Kaitse			
liigpingekaitse	35 A	35 A	35 A
tüüp C MCB	32 A	32 A	32 A

**TÄHELEPANU!**

Ülalpool toodud toitekaabli ristlõiked ja kaitsme suurused on vastavuses Rootsi eeskirjadega. Kasutage keevitusvooluallikat kooskõlas asjakohaste riiklike eeskirjadega.

Toide elektrigeneraatoritest

Vooluallika toiteks võib kasutada erinevat tüüpi generaatoreid. Kuid mõnede generaatorite võimsus ei pruugi olla keevitusvooluallika õigeks toimimiseks piisav. Soovitatav on kasutada automaatse pingeregulaatoriga (AVR) või võrdväärse või paremat tüüpi regulaatoriga generaatoreid nimivõimsusega ≥ 40 kW.

Ühenduste juhised**HOIATUS!**

Enne paigaldamise alustamist tuleb võrgutoide lahutada.

**HOIATUS!**

Oodake, kuni alalisvoolusiini kondensaatorid on tühjenenud. Alalisvoolusiini kondensaatori tühjenemine kestab vähemalt kaks minutit!

Toiteallikas on tehases seatud 400 V vahelduvvoolule. Kui on vajalik mõni muu toitepinge, siis tuleb kaablit trükkplaadil nihutada ja panna õigesse asendisse. Samuti tuleb uuendada vooluallika tagaküljel olevat toitepinge seadistuse märgist. Seda muudatust peab tegema isik, kellel on vastavad elektrialased teadmised.

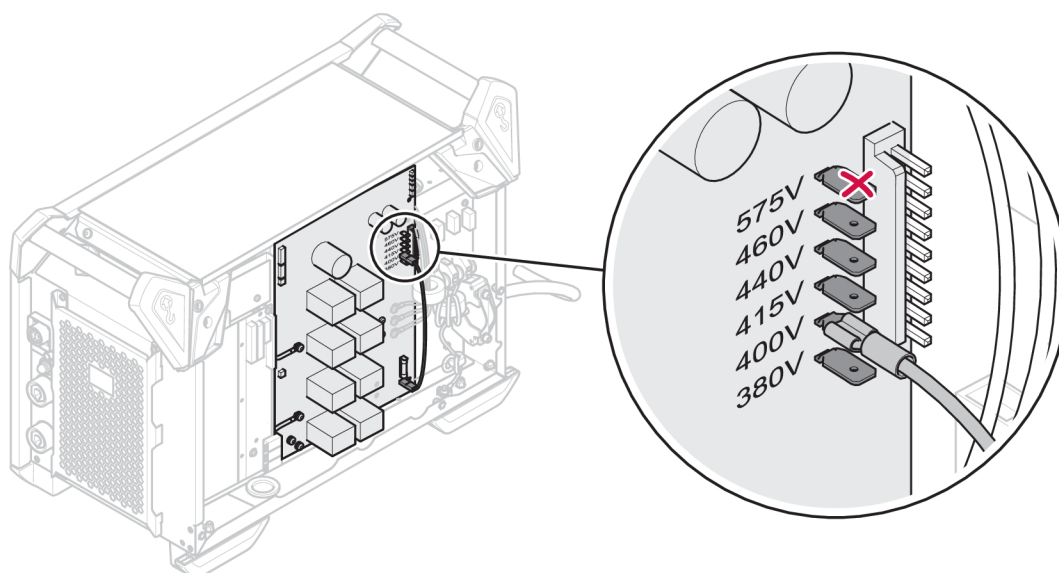
**TÄHELEPANU!**

See toiteallikas on mõeldud nominaalsele sisendpingele 380 kuni 460 V VV. See tähendab, et riistvara, mis toetab 575 V sisendpinget pole saadaval, 575 V liitmik pole ühendatud.

Toitekaabli vahetamise korral tuleb korrektselt paigaldada põhjaplaadi maandusühendus ja ferriidid. Vt allpool toodud pilti ferriitide, seibide, mutrite ja kruvide paigaldamisjärjekorra kohta.

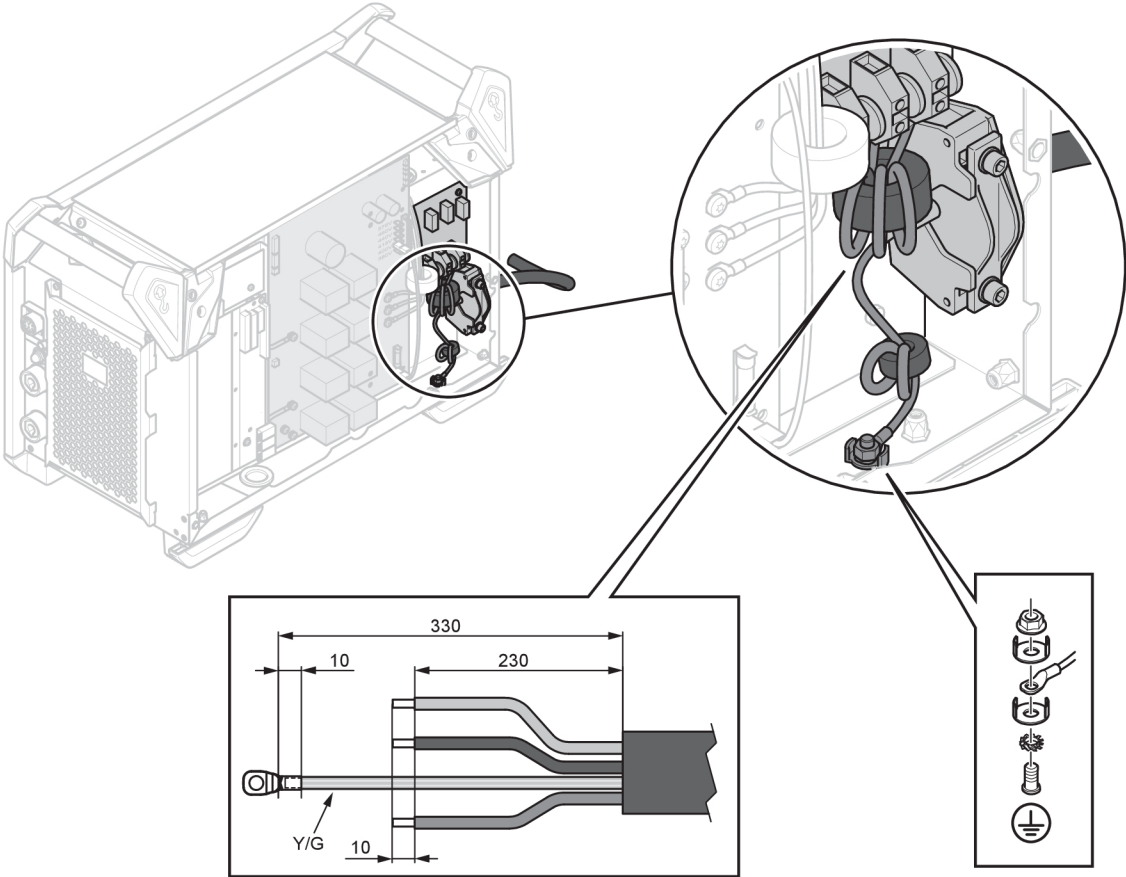

5 KASUTAMINE

Seadmete käsitsemist puudutavad üldised ohutusnõuanded leiate käesoleva käsiraamatu peatükist "OHUTUS". Lugege see enne seadmete kasutuselevõttu läbi!



TÄHELEPANU!

Seadme liigutamiseks kasutage selleks ettenähtud käepidet. Ärge kunagi tõmmake juhtmeid.



HOIATUS!

Elektrilöögioht! Ärge puudutage töö ajal töödetaali ega keevituspead!



TÄHELEPANU!

Et saavutada parima võimalik tulemus MIG lühikese impulsiga, ei tohi keevitus- ja tagasivoolukaablid olla pikemad kui 10 m (33 jalga).

5.1 Ühendused ja juhtimisseadmed

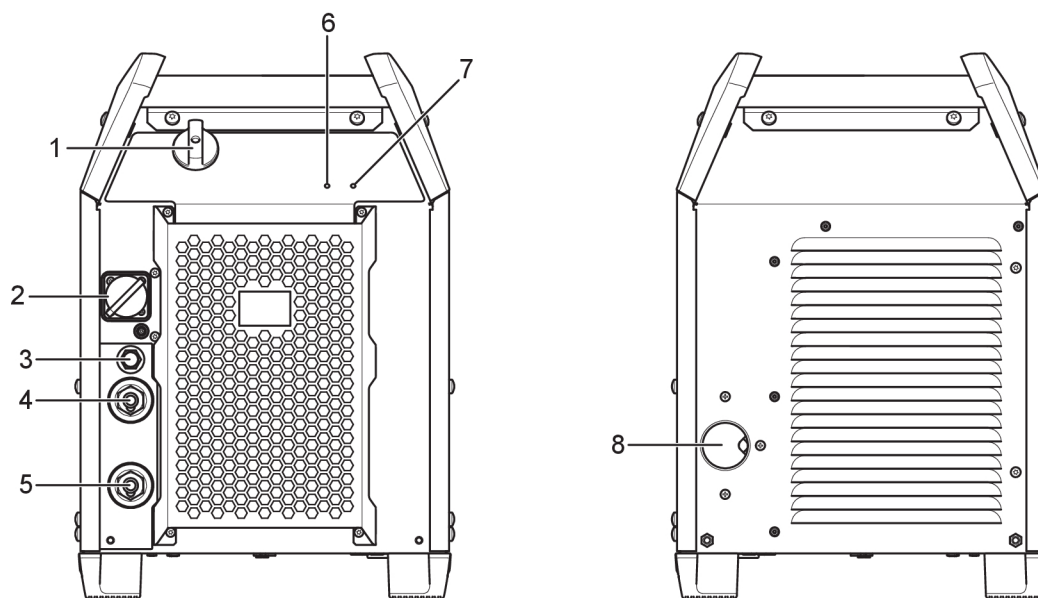

- | | |
|-----------------------------------------------------------------|--------------------------------------------------|
| 1. Peatoitelüliti, O/I | 5. Negatiivne keevitusklemm ja tagasivoolukaabel |
| 2. Traadi etteandeseadme ühendus | 6. LED-märgutuli, ülekuumenemine |
| 3. Etteandeseadme toitepinge (42 V, vahelduvvool) kaitse (10 A) | 7. LED-märgutuli, toide on sisse lülitatud (ON) |
| 4. Positiivne keevitusklemm: keevituskaabel | 8. Toitekaabli sissevõtt |

5.2 Sümbolid

	Toide on sisse lülitatud (ON) (4)		Ülekuumenemine (3)
	Kaitsemaandus		Tõsteaasa positsioonimine

5.3 Keevitus- ja tagasivoolukaabli ühendus

Vooluallikal on kaks väljundit, plussklemm (+) ja miinusklemm (-) keevitus- ja tagasivoolukaablite ühendamiseks.

Ühendage tagasivoolukaabel vooluallika miinusklemmiga. Kinnitage tagasivoolukaabli ühenduskamber töödetailile ja veenduge, et töödetaili ja vooluallikal oleva tagasivoolukaabli väljundi vahel oleks hea ühendus.

Soovitatud maksimaalvoolu väärtused ühenduskomplekti kaablitele

Keskonnatemperatuuri +25 °C juures ja harilike 10 minutiste tsüklitega:

Kaabli pindala	Koormatavus		Pingekadu 10 m kohta
	100%	60%	
50 mm ²	290	320	0,35 V / 100 A
70 mm ²	360	400	0,25 V / 100 A
95 mm ²	430	500	0,19 V / 100 A

Keskonnatemperatuuri +40 °C juures ja harilike 10 minutiste tsüklitega:

Kaabli pindala	Koormatavus		Pingekadu 10 m kohta
	100%	60%	
50 mm ²	250	280	0,37 V / 100 A
70 mm ²	310	350	0,27 V / 100 A
95 mm ²	370	430	0,20 V / 100 A

Koormatavus

Koormatavus tähistab aega protsendina kümne-minutilise perioodist, mille jooksul saate teatud koormusega keevitada või lõigata ilma ülekoormamise ohuta. Koormatavus kehtib 40 °C (104 °F) juures.

5.4 Vooluallika sisse-/väljalülitamine

Lülitage vooluallikas sisse, keerates lüliti (1) asendisse „I”. Lülitage vooluallikas välja, keerates lüliti (1) asendisse „O”. Olenemata sellest, kas toimub ebaharilik voolukatkestus või vooluallikas lülitatakse välja tavapärasel moel, salvestatakse keevitusandmed ja need on saadaval seadme järgmisel käivitamisel.

5.5 Ventilaatori juhtimine

Vooluallikal on ajakontroll, mis tähendab, et ventilaatorid jätkavad töötamist 6,5 minutit pärast keevitamise lõppu ja vooluallikas lülitub ümber säästurežiimile. Keevitamise jätkamisel alustavad ka ventilaatorid taas tööd.

5.6 Termokaitse

Keevitusvooluallikal on termokaitse, mis rakendub siis, kui sisetemperatuur muutub liiga kõrgeks. Kui see juhtub, siis keevitusvool on blokeeritud ja süttib LED-märgutuli (6). Termokaitse lähtestatakse automaatselt, kui temperatuur on langenud normaalse töötemperatuuri piiridesse.

5.7 VRD (pinge vähendamise seade)

VRD funktsioon tagab, et avatud vooluahela pinge ei ületa 35 V, kui keevitamist ei tehta. VRD funktsiooni peab ESAT-i (ESAB Software Administration Tool, tehnilise teeninduse komplekt, mis hõlmab tarkvara seadete haldamiseks, tarkvara värskendamiseks jne) abil aktiveerima vastava väljaõppega tehnik.

VRD funktsioon inaktiveeritakse, kui süsteem tunnetab keevituse alustamist.

5.8 Kaugjuhtimisseade

Lisateabe saamiseks kaugjuhtimisseadme töö kohta vaadake juhtpaneeli kasutusjuhiseid.

5.9 Keevituskaare pinge tagasiside

Keevituskaare pinge tagasiside on hea keevitustulemuse saavutamisel ülioluline tegur. MIG/MAG-keevituse puhul on vooluallikas valmis keevituskaare pinge tuvastamiseks traadi etteandeseadmes. Selle funktsiooni eelduseks on ESAB-i traadi etteandeseadme ja ESAB-i ühenduskaabli kasutamine! See keevituskaare pinge mõõtmismeetod kompenseerib traadi etteandeseadmesse kulgevas keevituskaablis toimuvat pingelangu. Funktsiooni "TrueArcVoltage" toetava ESAB-i põleti korral kompenseeritakse pingelangu kuni kontaktotsa tipuni.



TÄHELEPANU!

Tagasivoolukaabli pingelangu kompenseerimiseks saavad volitatud ESAB-i teeninduse töötajad konfigurida vooluallika kasutama töödetaalist tulevat välist keevituskaare pinge tuvastustraati.

6 HOOLDAMINE



HOIATUS!

Enne puhastamist ja hooldust tuleb võrgutoide lahutada.



ETTEVAATUST!

Kaitseplaate tohivad eemaldada üksnes vastavate elektrialaste teadmistega isikud (volitatud töötajad).



ETTEVAATUST!

Tootele kehtib tootja garantii. Igasugune remonditööde tegemine volitusteta töökodade või isikute poolt tühistab garantii kehtivuse.



TÄHELEPANU!

Regulaarne hooldus tagab seadme turvalise ja töökindla toimimise.



TÄHELEPANU!





Tolmurikkas keskkonnas tehke hooldustöid tihemini.

Alati enne seadme kasutamist veenduge järgmises.

- Toode ja kaablid on kahjustamata.
- Põleti on puhas ja kahjustamata.

6.1 Korraline hooldus

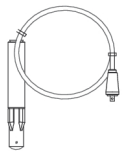
Hooldusgraafik tavatingimustes. Kontrollige seadmeid enne iga kasutamist.

Välp	Hooldatav ala		
Iga 3 kuu järel	 <p>Puhastage või vahetage loetamatuks muutunud sildid.</p>	 <p>Puhastage keevitusklemmid.</p>	 <p>Kontrollige ja vajaduse korral vahetage keevituskaablid.</p>
Iga 6 kuu järel	 <p>Puhastage seadme sisemus. Kasutage kuiva suruõhku vähendatud rõhul.</p>		

6.2 Vooluallikas

Toiteallika jõudluse säilitamiseks ja eluea pikendamiseks on kohustuslik seadet regulaarselt puhastada. Selle sagedus sõltub:

- keevitusprotsessist
- kaare kestusest
- töökeskkonnast
- ümbritsevast keskkonnast, mis on abrasiivne vms

Puhastamiseks vajalikud tööriistad:

- torx-kruvikeerajad, T25 ja T30
- kuiv suruõhk survega 4 baari
- kaitsevarustus, nt kõrvatropid, kaitseprillid, maskid, kindad ja kaitsejalatsid

Puhastamine



ETTEVAATUST!

Jälgige, et puhastamine toimuks sobivalt ettevalmistatud kohas.



ETTEVAATUST!

Puhastada võib ametlik hooldustehnik.

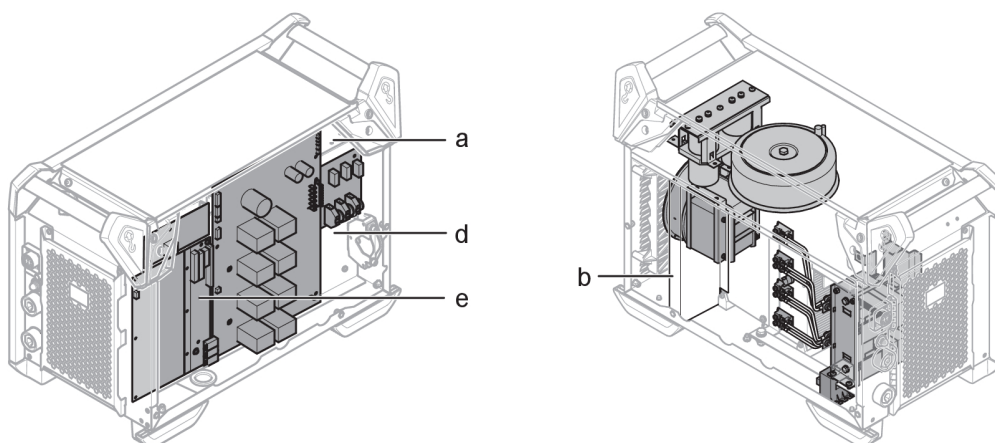

1. Lahutage toide.
2. Oodake 4 minutit, kuni kondensaatorid on tühjenenud.
3. Eemaldage toiteallika küljepaneelid.
4. Eemaldage toiteallika ülapaneeel.
5. Eemaldage plastkaas soojusvaheti ja ventilaatori vahel (b).
6. Puhastage toiteallikas kuiva suruõhuga (4 baari) järgmiselt:
 - a) Ülemine tagaosa.
 - b) Tagapaneeelist teise soojusvahetini.
 - c) Induktor, trafo ja vooluandur.
 - d) Toitekomponentide pool alates tagaküljest PCB 15AP1 taga.
 - e) PCBd kummalgi küljel.
7. Jälgige, et ühelegi detailile ei jääks tolmu.
8. Paigaldage plastkaas soojusvaheti ja ventilaatori vahel (b) ja veenduge, et see istub korrektselt vastu soojusvahetit.
9. Pange toiteallikas pärast puhastamist kokku ja viige läbi testimine vastavalt standardile IEC 60974-4. Järgige hooldusjuhendi peatükis „Pärast remonti, kontrollimine ja testimine“ toodud juhiseid.

7 VEAOTSING

Enne volitatud hooldustehniku kutsumist proovige neid soovitatud kontrollimeetodeid.

Vea tüüp	Parandusmeetmed
Kaar puudub.	<ul style="list-style-type: none"> • Veenduge, et toitelüliti oleks sisse lülitatud. • Kontrollige, kas võrgutoite-, keevitus- ja tagasivoolukaablid on korralikult ühendatud. • Veenduge, et keevitusvoolu väärtus oleks õige. • Kontrollige võrgutoite kaitsmeid.
Keevitusvool katkes keevitamise ajal.	<ul style="list-style-type: none"> • Kontrollige, kas termokaitse on rakendunud (seda näitab oranž LED-märgutuli esipaneelil (6)) • Kontrollige vooluvõrgu kaitsmeid, et toidet näitav LED-märgutuli (7) ei põleks.
Termokaitse lülitub sageli välja.	<ul style="list-style-type: none"> • Veenduge, et te ei ületa vooluallika kindlaksmääratud andmeid (st seade ei ole ülekoormatud). • Veenduge, et keskkonnatemperatuur poleks kõrgem, kui koormatavuse jaoks ette nähtud temperatuur 40 °C / 104 °F.
Halb keevituskvaliteet.	<ul style="list-style-type: none"> • Veenduge, et keevitus- ja tagasivoolukaablid on õigesti ühendatud. • Veenduge, et keevitusvoolu väärtus oleks õige. • Kontrollige, et kasutatakse õigeid keevitustrate. • Kontrollige vooluvõrgu kaitsmeid.

8 VARUOSADE TELLIMINE



ETTEVAATUST!

Remondi- ja elektritoid peab teostama ESAB'i volitatud hooldustehnik. Kasutage ainult ESAB'i originaalvaru- ja kuluosi.

Aristo® 500ix on valmistatud ja testitud vastavalt rahvusvahelistele ja Euroopa standarditele **IEC/EN 60974-1** ja **IEC/EN 60974-10 Klass A**, Kanada standardile **CAN/CSA-E60974-1** ja USA standardile **ANSI/IEC 60974-1**. Hooldus- või remonditööde lõpetamisel on töid teostanud isik(ud) kohustatud tagama toote vastavuse ülalloodud standardi nõuetele.

Varuosi ja kulutarvikuid saate tellida lähima ESAB-i toodete edasimüüja juurest, lisateavet vaadake veebisaidilt esab.com. Tellimisel märkige palun toote tüüp, seerianumber, kasutamistarve ja varuosa number nii, nagu see on esitatud varuosade loetelus. See hõlbustab tarnet ja tagab korrektse kättetoimetamise.

LISA

TELLIMISNUMBRID

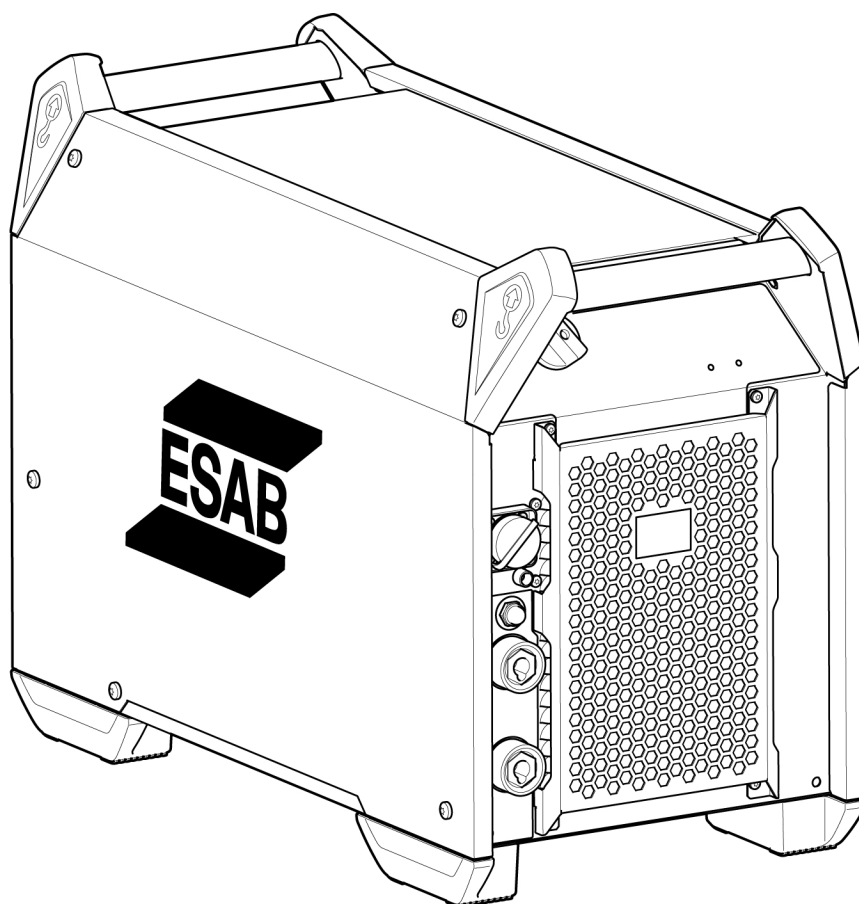

Ordering number	Denomination	Type	Notes
0446 200 880	Power source	Aristo® 500ix	CE
0446 200 881	Power source	Aristo® 500ix	CSA
0446 200 882	Power source	Aristo® 500ix	AUS
0446 200 883	Power source	Aristo® 500ix	CCC
0463 696 *	Instruction manual		
0463 700 001	Service manual		
0460 701 001	Spare parts list		



Juhendi dokumendinumbri kolm viimast numbrit tähistavad juhendi versiooni. Seega on need siin asendatud sümboliga *. Kasutage kindlasti tootele vastava seerianumbri või tarkvaraversiooniga teavet, numbrileiate juhendi esilehelt.

Tehniline dokumentatsioon on saadaval veebiaadressil: www.esab.com

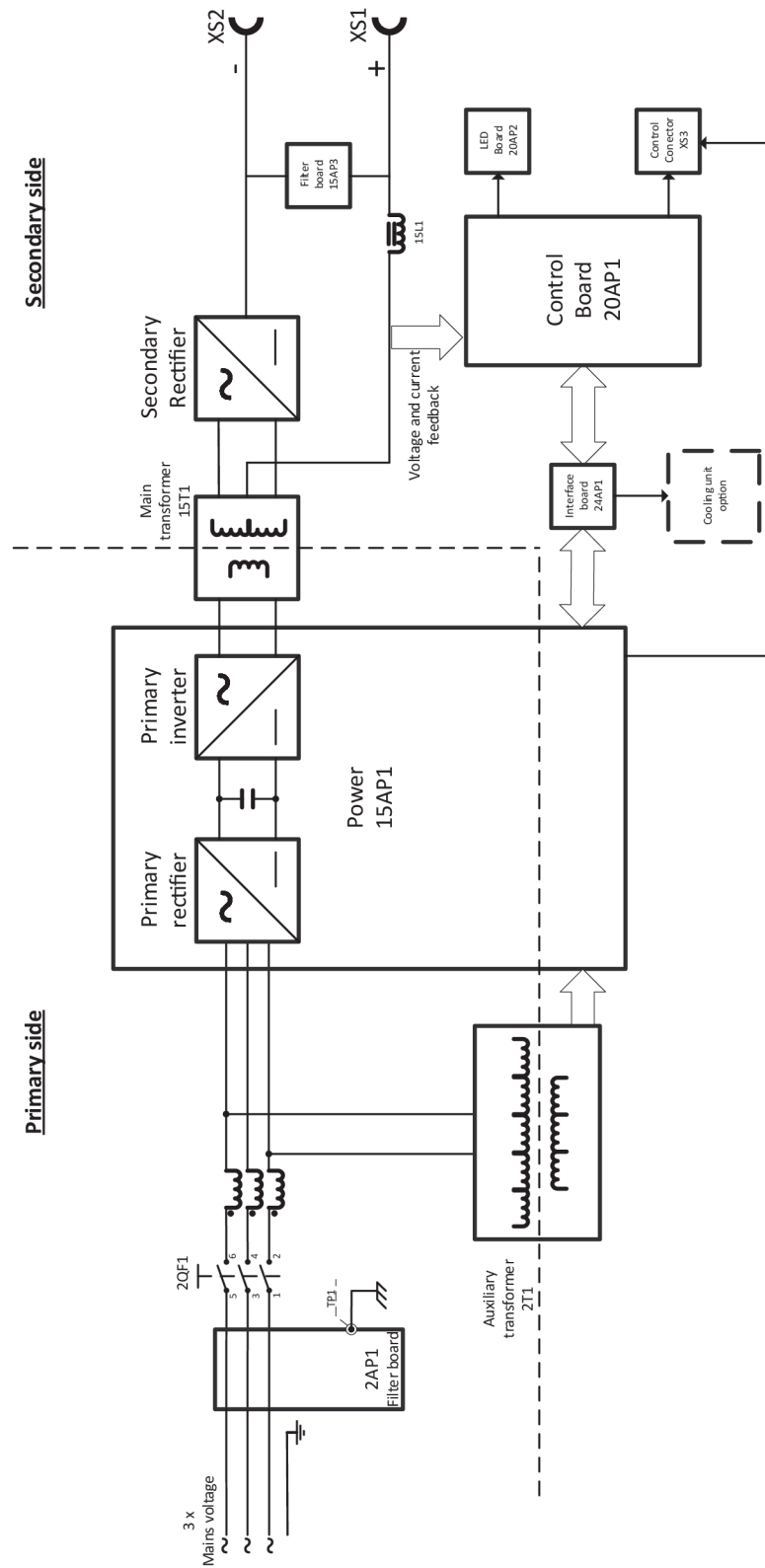

PLOKKSKEEM





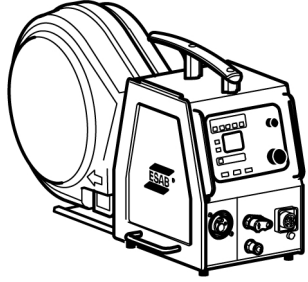
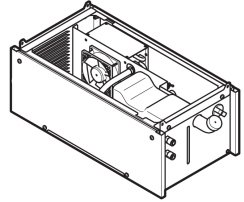
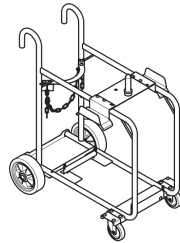
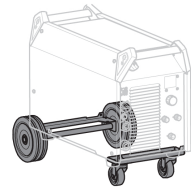

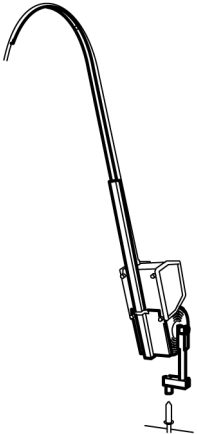
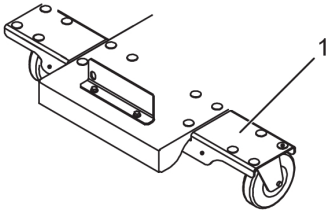

ACCESSORIES

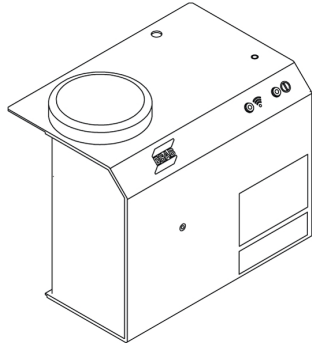
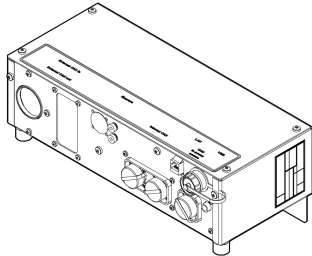
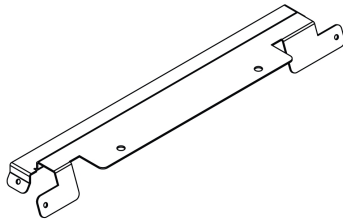
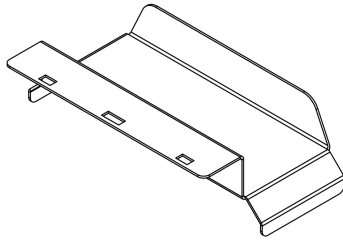
Wire feeders		
0445 800 894	RobustFeed Pulse, water-cooled	
0445 800 891	RobustFeed Pulse, water-cooled, heater, MMA outlet and flow meter included	
0445 800 892	RobustFeed Pulse, water-cooled, Push-Pull, heater, MMA outlet and flow meter included	
0445 800 887	RobustFeed U6, water-cooled, heater, MMA outlet and flow meter included	
0445 800 888	RobustFeed U6, water-cooled, Push-Pull, heater, MMA outlet and flow meter included	
0445 800 902	RobustFeed U6, water-cooled, Push-Pull, heater, flow meter, MMA outlet included and VRD activated	
0445 800 897	RobustFeed U6, water-cooled	
0445 800 898	RobustFeed U82 offshore, water-cooled, heater, Push-pull, flow meter and MMA outlet	
0445 800 899	RobustFeed U82, water-cooled	
0445 800 900	RobustFeed U82 offshore, water-cooled, Push-Pull, heater, flow meter and MMA outlet	
0445 800 901	RobustFeed U0, water-cooled	
0445 800 903	RobustFeed U82 offshore, water-cooled, Push-Pull, heater, flow meter, MMA outlet and VRD activated	

0460 526 670	Aristo® Feed 3004 MA25 Pulse AI	
0460 526 671	Aristo® Feed 3004w MA25 Pulse AI	
0460 526 672	Aristo® Feed 3004 MA25 Pulse Steel	
0460 526 673	Aristo® Feed 3004w MA25 Pulse Steel	
0460 526 886	Aristo® Feed 3004 U6	
0460 526 896	Aristo® Feed 3004w U6	
0460 526 881	Aristo® Feed 3004 U8₂ , (U8 ₂ not included)	
0460 526 891	Aristo® Feed 3004w U8₂ , (U8 ₂ not included)	
0460 526 996	Aristo® Feed 4804w U6	
0460 526 991	Aristo® Feed 4804w U8₂ , (U8 ₂ not included)	
0459 906 896	Yardfeed 2000w U6 , for 200mm (8 in.) spools	
0465 427 880	Cooling unit, Cool2	
0349 313 450	Trolley , compatible with RobustFeed and Aristo® Feed 3004	
0465 416 880	Wheel kit	

0458 705 880	<p>Counter balance device, for Aristo® Feed 3004 (not RobustFeed)</p> <p>for 300 mm (11 in.) spools. Includes mast and counter balance</p> <p><i>For use of the counter balance device, a stabilizer kit is required!</i></p> <p><i>IP23 protection is not valid for wire feeder with counterbalance arm!</i></p>	
0465 509 880	<p>Stabilizer kit</p>	
Juhtseadmed		
0460 820 880	<p>Aristo® U8₂, complete including holder</p>	
0460 820 881	<p>Aristo® U8₂ Plus, complete including holder</p>	

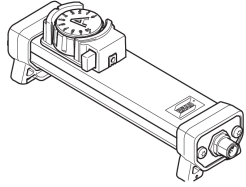
Lahendus Aristo® 500ix Weldcloud solution – täpsema teabe saamiseks vt koostejuhiseid 0446 944 001.		
0464 550 800	Weldcloud mobiil	
0460 891 886	Aristo® W8₂ Data	
0446 712 880	W82 kinnitusklamber	
0446 877 880	Kaablikinnitusklamber	
0462 000 880	12-pooluseline isane Burndy kaabel	
0446 089 880	Adaptori kaabel	

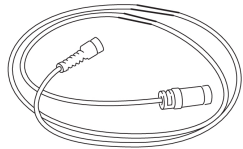
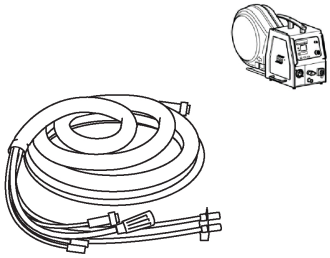
Kaugjuhtimisseadmed		
0459 491 880	Kaugjuhtimispuht MTA1	
0459 491 896	Remote control unit AT1 MMA and TIG current	
0459 491 897	Remote control unit AT1 CF MMA and TIG: course and fine setting of current	
0459 491 911	Kaugjuhtimispuhldi adapter RA 23	
Remote control cable 12 pole - 8 pole		
0459 552 880	5 m (16 ft 4.85 in.)	
0459 552 881	10 m (32 ft 9.7 in.)	
0459 552 882	15 m (49 ft 2.55 in.)	
0459 552 883	25 m (82 ft 0.25 in.)	
Aristo® Feed 3004 Interconnection cables, gas-cooled, 70 mm², 10 poles		
0459 528 780	1.7 m (5 ft 6.93 in.)	
0459 528 781	5 m (16 ft 4.85 in.)	
0459 528 782	10 m (32 ft 9.7 in.)	
0459 528 783	15 m (49 ft 2.55 in.)	
0459 528 784	25 m (82 ft 0.25 in.)	
0459 528 785	35 m (114 ft 9.95 in.)	

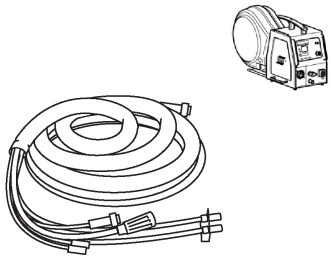
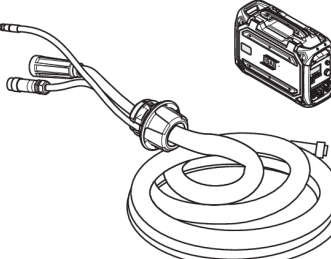
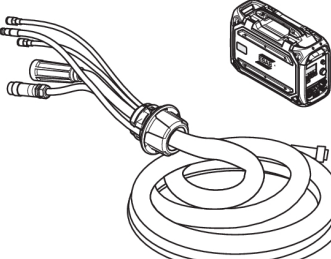
Aristo® Feed 3004 Interconnection cables, water-cooled, 70 mm², 10 poles		
0459 528 790	1.7 m (5 ft 6.93 in.)	
0459 528 791	5 m (16 ft 4.85 in.)	
0459 528 792	10 m (32 ft 9.7 in.)	
0459 528 793	15 m (49 ft 2.55 in.)	
0459 528 794	25 m (82 ft 0.25 in.)	
0459 528 795	35 m (114 ft 9.95 in.)	
RobustFeed U6 ja RobustFeed Pulse, ühenduskaablid eelmonteeritud tõmbetõkiseega, gaasijahutus, 70 mm², 10-pooluseline		
0446 255 880	2 m (6 jalga 6,74 tolli)	
0446 255 881	5 m (16 jalga 4,85 tolli)	
0446 255 882	10 m (32 jalga 9,7 tolli)	
0446 255 883	15 m (49 jalga 2,55 tolli)	
0446 255 884	20 m (65 jalga 7,4 tolli)	
0446 255 885	25 m (82 jalga 0,25 tolli)	
0446 255 886	35 m (114 jalga 9,95 tolli)	
RobustFeed U6 ja RobustFeed Pulse, ühenduskaablid eelmonteeritud tõmbetõkiseega, vesijahutus, 70 mm², 10-pooluseline		
0446 255 890	2 m (6 jalga 6,74 tolli)	
0446 255 891	5 m (16 jalga 4,85 tolli)	
0446 255 892	10 m (32 jalga 9,7 tolli)	
0446 255 893	15 m (49 jalga 2,55 tolli)	
0446 255 894	20 m (65 jalga 7,4 tolli)	
0446 255 895	25 m (82 jalga 0,25 tolli)	
0446 255 896	35 m (114 jalga 9,95 tolli)	



A WORLD OF PRODUCTS AND SOLUTIONS.



Kontaktandmed leiate lehelt <http://esab.com>

ESAB AB, Lindholmsallén 9, Box 8004, 402 77 Gothenburg, Sweden, Phone +46 (0) 31 50 90 00

<http://manuals.esab.com>



CE

